

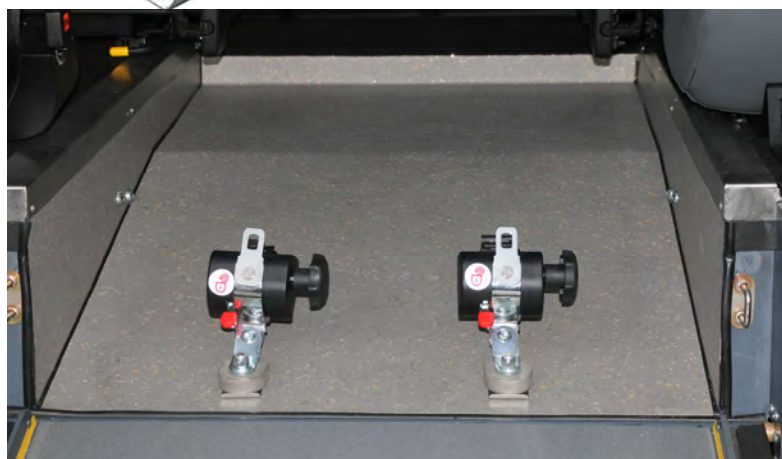

Conçu, Construit, Installé
EN FRANCE



Adaptation 4 places assises + 1 en fauteuil roulant

Peugeot Partner Teepe Adapté: ErgoMobil



8 rue Joannes Carret - 69009 Lyon
Tel: 04 78 83 70 83 - Fax: 04 78 47 75 88
www.dijean.fr - info@dijean.fr

Descriptif adaptation ErgoMobil:

Une place UFR avec plancher surbaissé et système de retenue fauteuil roulant et occupant (2 sangles AV à réglage manuel, 2 sangles AR à enrouleur, 1 ceinture ventrale et 1 ceinture de buste).

Accès par l'AR constitué d'une rampe repliable antidérapante et assistée en 2 parties.

Modification de la banquette 3 places en 2 sièges latéraux (repliables, rabattables et amovibles) permettant le passage du fauteuil roulant.

Support roue de secours avec housse à l'intérieur (option).

Notice d'utilisation, adhésif "Handicap" stylisé avec mention "stationnez à plus de 2 mètres".

Options & accessoires

Sangles S4 (Sangles FR AV à enrouleurs)

Sangle SE (Sangles FR AV 3m de long et se déverrouillent électriquement)

Système Easy Pull: Sangles AV longues motorisées et servant aussi de treuil

Système Future Safe: Appui tête et dos pivotant pour la protection l'UFR des chocs AR

Ceinture 3 points

Treuil d'aide à la montée

Rampe d'accès en 1 partie (attention pente supérieure à 25%)

Système FastFlex: permet de rabattre la rampe d'accès en 1 partie rabattable sur le décaissement

Signalisation de l'emplacement UFR par LED

Tête amovible sur FR

Pack PMR: marchepied amovible et poignée (usage public)

FR: fauteuil roulant - UFR: utilisateur fauteuil roulant - PMR: personne à mobilité réduite

Caractéristiques

| | Initiale | Final |
|---|----------|----------|
| A: Hauteur utile au passage de portes AR (mm) | 1140 | 1380 |
| B: Hauteur utile pour passager en fauteuil roulant (mm) | 1210 | 1430 |
| C: Largeur utile entre sièges AR (mm) | 0 | 580 |
| D: Distance entre rampe et dossiers sièges AV (mm) | 1600 | 1600 |
| E: Angle de franchissement AR (°) | 31.6° | 31.6° |
| F: Garde au sol mini entre essieux (mm, à vide) | 150 | 140 |
| G: Distance en tre F et l'essieux AR (mm) | 2720 | -250 |
| H: longueur x l largeur du décaissement (mm) | 0 | 1270x770 |
| J: Longueur utile mini entre rampe et sièges AR (mm) | 610 | 610 |
| Sortie d'échappement | 60 | 60 |
| Contenance du réservoir à carburant (l) | AR | AR |

Véhicule de base

Tous les modèles n'ont pas la même charge utile, il est donc nécessaire de vérifier avec nous la compatibilité de la transformation avec le véhicule de base.

| | |
|---------------------------------------|------|
| Empattement | 2728 |
| Longueur hors tout | 4380 |
| Largeur Hors tout (avec rétroviseurs) | 2112 |
| Hauteur hors tout | 1803 |

- Exonération de malus écologique (si véhicule non immatriculé)
- TVA à 5,5% sur la partie concernant l'accès et le transport de la personne en fauteuil roulant
- Cette adaptation peut être commandée via le réseau du constructeur ou directement auprès de nos services
- Elle est réalisable sur véhicule immatriculé ou pas

Les informations et caractéristiques sur nos transformations correspondent à leurs définitions à la date de l'impression de ce document. Carrosserie DIJEAU Sarl se réserve le droit de modifier sans préavis les caractéristiques des transformations présentées, sans être tenu de mettre à jour ce document.

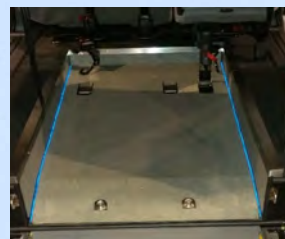

Signalisation emplacement FR



Pack PMR



Treuil électrique

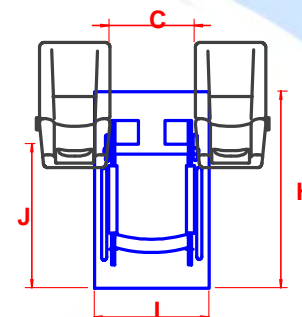
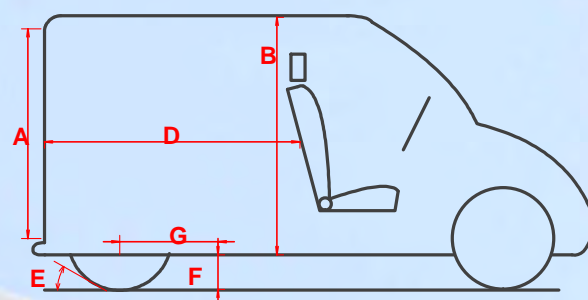

8 rue Joannes Carret - 69009 Lyon
Tel: 04 78 83 70 83 - Fax: 04 78 47 75 88
www.dijeau.fr - info@dijeau.fr

