

Conçu, Construit, Installé  
EN FRANCE

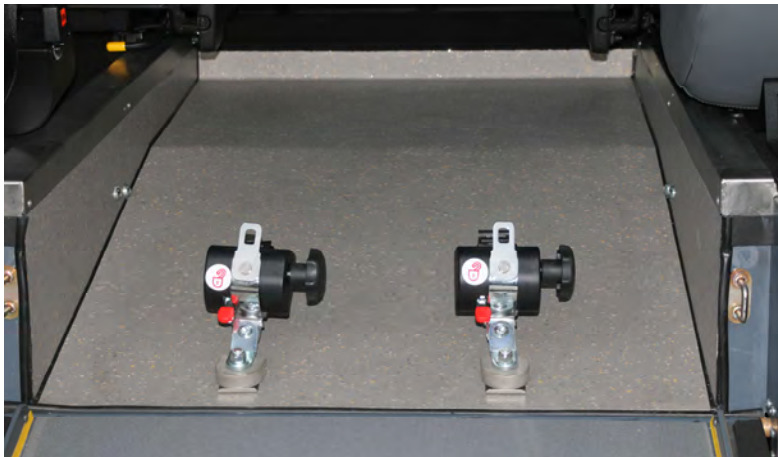

Adaptation 4 places assises + 1 en fauteuil roulant

# Citroen Berlingo Adapté: ErgoMobil



8 rue Joannes Carret - 69009 Lyon  
Tel: 04 78 83 70 83 - Fax: 04 78 47 75 88  
www.dijean.fr - info@dijean.fr

## Descriptif adaptation ErgoMobil:

Une place UFR avec plancher surbaissé et système de retenue fauteuil roulant et occupant (2 sangles AV à réglage manuel, 2 sangles AR à enrouleur, 1 ceinture ventrale et 1 ceinture de buste).

Accès par l'AR constitué d'une rampe repliable antidérapante et assistée en 1 partie.

Modification de la banquette 3 places en 2 sièges latéraux (repliables, rabattables et amovibles) permettant le passage du fauteuil roulant.

Support roue de secours avec housse à l'intérieur (option).

Notice d'utilisation, adhésif "Handicap" stylisé avec mention "stationnez à plus de 2 mètres".

## Options & accessoires

Sangles S4 (Sangles FR AV à enrouleurs)

Sangle SE (Sangles FR AV 3m de long et se déverrouillées électriquement)

Système Easy Pull: Sangles AV longues motorisées et servant aussi de treuil

Système Future Safe: Appui tête et dos pivotant pour la protection l'UFR des chocs AR

Ceinture 3 points

Treuil d'aide à la montée

Rampe d'accès en 1 partie (attention pente supérieure à 25%)

Système FastFlex: permet de rabattre la rampe d'accès en 1 partie rabattable sur le décaissement

Signalisation de l'emplacement UFR par LED

Tête amovible sur FR

Pack PMR: marchepied amovible et poignée (usage public)

FR: fauteuil roulant - UFR: utilisateur fauteuil roulant - PMR: personne à mobilité réduite

## Caractéristiques

	Initiale	Final
A: Hauteur utile au passage de portes AR (mm)	1140	1380
B: Hauteur utile pour passager en fauteuil roulant (mm)	1210	1430
C: Largeur utile entre sièges AR (mm)	0	580
D: Distance entre rampe et dossiers sièges AV (mm)	1600	1600
E: Angle de franchissement AR (°)	31.6°	31.6°
F: Garde au sol mini entre essieux (mm, à vide)	150	140
G: Distance en tre F et l'essieux AR (mm)	2720	-250
H: longueur x l largeur du décaissement (mm)	0	1270x770
J: Longueur utile mini entre rampe et sièges AR (mm)	610	610
Sortie d'échappement	60	60
Contenance du réservoir à carburant (l)	AR	AR

## Véhicule de base

Tous les modèles n'ont pas la même charge utile, il est donc nécessaire de vérifier avec nous la compatibilité de la transformation avec le véhicule de base.

Empattement	2728
Longueur hors tout	4380
Largeur Hors tout (avec rétroviseurs)	2112
Hauteur hors tout	1803

- Exonération de malus écologique (si véhicule non immatriculé)
- TVA à 5,5% sur la partie concernant l'accès et le transport de la personne en fauteuil roulant
- Cette adaptation peut être commandée via le réseau du constructeur ou directement auprès de nos services
- Elle est réalisable sur véhicule immatriculé ou pas

Les informations et caractéristiques sur nos transformations correspondent à leurs définitions à la date de l'impression de ce document. Carrosserie DIJEAU Sarl se réserve le droit de modifier sans préavis les caractéristiques des transformations présentées, sans être tenu de mettre à jour ce document.

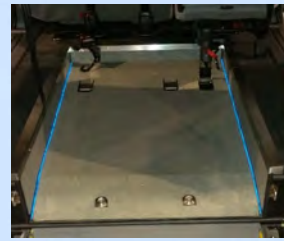

Signalisation emplacement FR



Pack PMR



Treuil électrique

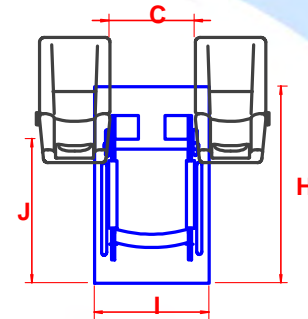
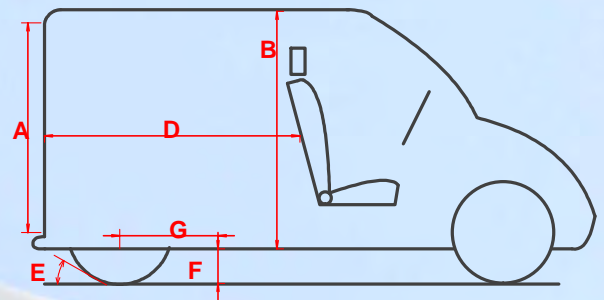

8 rue Joannes Carret - 69009 Lyon  
 Tel: 04 78 83 70 83 - Fax: 04 78 47 75 88  
 www.dijEAU.fr - info@dijEAU.fr